

Sommaire

1 Notice de montage et d'utilisation 1**2 Généralités sur la notice 1**

2.1 Normes et directives 2

2.2 Utilisation conforme aux dispositions 2

2.3 Mauvaise utilisation prévisible 2

2.4 Garantie et responsabilité 2

2.5 Service après-vente du fabricant 2

3 Sécurité 2

3.1 Consignes générales de sécurité 2

3.2 Structure des indications de sécurité 2

4 Descriptions de produits 3**5 Montage 3**

5.1 Fixation mécaniques 4

5.2 Raccordement électrique 4

5.3 Exemple de branchement RolTop-868
230V / 50Hz 5

5.4 Mise en service 5

5.4.1 Raccordement pour boîtier de programmation 5

5.4.2 Raccordement radio (mode émetteur) 5

5.5 Réglage des fins de course et de la
décharge 55.5.1 Fonctionnalité de décharge pour la(les)
fin(s) de course 55.5.2 Fonctionnalité de décharge à la butée
supérieure 65.5.3 Fonctionnalité de décharge à la butée
inférieure 65.5.4 Modifier / supprimer la position finale et
suppression de la fonctionnalité de décharge 65.5.5 Programmer et/ou effacer d'autres
positions du tablier 65.5.6 Quatre variantes de réglages de position
finale 65.5.7 Variante A : Position finale haute et basse
réglable au gré 65.5.8 Variante B : Butée supérieure fixe,
position finale inférieure réglable au gré 75.5.9 Variante C :
Butées supérieure et inférieure fixes 75.5.10 Variante D Position finale haute réglable au gré,
butée inférieure fixe 7

5.6 Programmation de l'émetteur 7

5.7 Programmer un (des) émetteur(s)
supplémentaire(s) 8

5.8 Données techniques 8

6 Dépannage 8**7 Maintenance 8****8 Réparation 8****9 Adresse du fabricant 9****10 Démontage et mise au rebut 9****11 Remarques à propos de la déclaration
de conformité de l'UE 9****12 Caractéristiques techniques et dimensions 9**

12.1 Revoline S-868 10

12.2 Revoline M-868 11

12.3 Revoline M-868 12

12.4 Revoline L-868 12

Moteur de volet roulant RolTop-868

1 Notice de montage et d'utilisation

Conserver le manuel d'utilisation pour des consultations ultérieures de sorte qu'il soit disponible pendant la durée de vie complète du produit !

La version allemande du manuel d'utilisation est la version originale.

Toutes les versions dans une autre langue représentent des traductions de la version originale.

Tous droits réservés pour le cas de la délivrance d'un brevet, d'un modèle d'utilité ou d'un modèle de présentation.

2 Généralités sur la notice

L'organisation fondamentale est orientée aux phases de vie du moteur électrique (appelé „produit“ dans ce qui suit).

Le fabricant se réserve le droit de modifier les données techniques spécifiées dans le présent manuel d'utilisation.

Elles peuvent différer dans le détail de la configuration respective du produit, sans que les informations matérielles ne soient modifiées en principe et ne perdent de validité.

La mise à jour actuelle des données techniques peut être demandée à tout instant auprès du fabricant. Il n'est pas possible d'en déduire des revendications éventuelles. Des écarts de texte et d'images sont possibles et dépendent du développement technique, de l'équipement et des accessoires du produit. Le fabricant vous informe dans les documents commerciaux des indications divergentes d'un équipement spécial. Des autres indications restent inchangées.

2.1 Normes et directives

Les exigences de santé et de sécurité fondamentales, normes et directives des lois concernées ont été appliquées sur la présente configuration. La sécurité est confirmée par la déclaration de conformité (voir „Déclaration de conformité UE“). Toutes les indications concernant la sécurité dans le présent manuel d'utilisation se réfèrent aux lois et règlements actuellement valables en Allemagne. Toutes les indications dans le présent manuel d'utilisation doivent être suivies sans restriction à tout instant. En plus des indications de sécurité dans ce manuel d'utilisation, les dispositions en vigueur à la prévention des accidents, à la protection de l'environnement et à la protection du travail au lieu d'emploi doivent être observées et respectées. Les dispositions et des normes concernant l'évaluation de sécurité doivent se trouver dans la déclaration de conformité de l'UE.

2.2 Utilisation conforme aux dispositions

Le produit est conçu pour être utilisé en construction de façade pour l'entraînement de volets roulants et de stores intérieurs électriques.

Le programme de calcul du moteur **elero** www.elero.com/drive-calculation est décisif pour définir l'entraînement.

Les autres utilisations doivent être convenues au préalable avec le fabricant, **elero** MnbH Antriebstechnik (voir „Adresse“).

Seul l'exploitant est responsable des dommages dus à une utilisation non conforme. Le fabricant n'est pas responsable des dommages matériels et corporels causés par des abus ou des erreurs de procédure, de commande ou d'une mise en service non conformes.

Le produit ne doit être actionné que par du personnel qualifié autorisé et instruit en respectant toutes les indications de sécurité.

Ce n'est que lors d'une utilisation conforme, conformément aux indications de ce manuel d'utilisation et de montage que l'exploitation sûre et sans fautes et la sécurité d'exploitation du produit sont garanties.

Ne pas raccorder le récepteur radio qu'avec des appareils et installations autorisé(e)s par le fabricant. L'exploitant n'est en aucun cas à l'abri d'interférences provoquées par d'autres installations de signalisation ou terminaux radio (p.ex. par des installations radio utilisées conformément sur la même plage de fréquences). Les installations radio ne peuvent pas être utilisées dans des environnements à facteur accru de dérangement (p.ex. hôpitaux, aéroports ...). La télécommande ne peut être utilisée qu'avec des appareils et installations pour lequel(le)s un dysfonctionnement au niveau de l'émetteur manuel ou de l'émetteur mural ou du récepteur ne représente aucun danger pour les personnes, animaux ou objets, ou si un tel risque est couvert par d'autres dispositifs de sécurité.

Le respect et l'observation de toutes les indications de sécurité spécifiées dans ce manuel ainsi que tous les règlements des associations professionnelles en vigueur et les lois valables ainsi qu'à la protection de l'environnement font partie intégrale d'une utilisation conforme. L'observation des instructions de service prescrits dans le manuel d'utilisation et de montage fait également partie de l'utilisation conforme.

2.3 Mauvaise utilisation prévisible

Toute utilisation divergente de l'utilisation validée par le fabricant **elero** GmbH Antriebstechnik (adresse, voir "Adresse") est considérée comme une mauvaise utilisation prévisible.

2.4 Garantie et responsabilité

En principe, les conditions générales de vente et de livraison du fabricant, **elero** GmbH Antriebstechnik (voir „Adresse“) sont applicables. Les conditions générales de vente et de livraison font partie intégrante de la documentation commerciale et sont remises à l'exploitant lors de la livraison. Tout droit à la responsabilité en cas de blessures et de dommages matériels sont exclus s'ils sont imputables à l'une des causes suivantes :

- Ouverture du produit par le client
- Utilisation non conforme du produit
- Montage, mise en service ou commande inappropriés du produit
- Modification constructive du produit sans accord écrit du fabricant
- Utilisation du produit avec des raccords installés de manière inadéquate, des dispositifs de sécurité défectueux ou des dispositifs de protection et de sécurité montés de manière incorrecte.
- Non respect des dispositions et des indications de sécurité contenus dans le présent manuel d'utilisation
- Non respect des données techniques indiquées

2.5 Service après-vente du fabricant

En cas de panne, le produit ne doit être réparé que par le fabricant. L'adresse d'envoi de retour au SAV se trouve au chapitre "Adresse".

Dans le cas où vous n'auriez pas acheté le produit directement chez **elero**, veuillez-vous adresser au fournisseur du produit.

3 Sécurité

3.1 Consignes générales de sécurité

Les consignes de sécurité générales lors de l'utilisation de moteurs tubulaires figurent sur le dépliant joint à chaque moteur (dépliant n° d'art. 138200001). Le présent manuel d'utilisation et de montage contient toutes les indications de sécurité à respecter pour la prévention et l'empêchement des dangers liés à l'utilisation dans les différents cycles de vie du produit. En respectant toutes les indications de sécurité spécifiées, le fonctionnement sûr du produit est garanti.

3.2 Structure des indications de sécurité

Les indications de sécurité contenues dans le présent document sont marquées par des symboles de danger et des symboles de sécurité selon le principe SAFE. Elles contiennent des indications concernant le type et la source du danger, les conséquences possibles ainsi que l'empêchement du danger.

Le tableau suivant définit la représentation et la description des niveaux de danger avec des dommages corporels possibles, tels qu'ils sont utilisés dans le présent manuel d'utilisation.

Symbole	Mot de signalisation	Signification
	DANGER	Préviens d'un accident qui se produira, si les instructions ne sont pas suivies, et qui peut entraîner des blessures irréversibles mettant en danger la vie ou pouvant être mortelles.



Symbole	Mot de signalisation	Signification
	AVERTISSEMENT	Prévient d'un accident qui pourrait se produire, si les instructions ne sont pas suivies, et qui peut entraîner des blessures graves et irréversibles, mettant éventuellement en danger la vie ou pouvant être mortelles.
	ATTENTION	Prévient d'un accident qui pourrait se produire, si les instructions ne sont pas suivies, et qui peut entraîner des blessures légères.

Fig. 1: Notation des dommages corporels

Le tableau suivant décrit les pictogrammes utilisés dans le présent manuel d'utilisation pour représenter graphiquement les situations de danger en relation avec le symbole du niveau de danger.

Symbole	Signification
	Danger présenté par la tension électrique, danger d'électrocution ! Ce symbole indique un danger par la tension électrique

Fig. 2: Notation de dangers spécifiques

Le tableau suivant décrit la représentation et la description utilisées dans le présent manuel d'utilisation pour représenter les situations pouvant représenter des dommages sur le produit ou attirer l'attention sur des faits importants, des états, des recommandations et des informations.



Symbole	Mot de signalisation	Signification
	REMARQUE !	Ce symbole indique un risque de dégâts matériels
	IMPORTANT	Ce symbole indique des faits et états importants ainsi que des informations complémentaires contenus dans le présent manuel d'utilisation et de montage. En outre, il indique certaines instructions donnant des informations supplémentaires ou pouvant être utiles pour réaliser plus simplement un processus.
		Symbole de réalisation de la prise de terre de la classe de protection I (Système de protection)

Fig. 3: Notation des dommages matériels ainsi que des informations complémentaires

L'exemple suivant représente la structure fondamentale d'une indication de sécurité



MOT DE SIGNALISATION

Nature et source du danger

Explications sur la nature et la source du danger

► Mesures préventives du danger

4 Descriptions de produits

Le RolTop -868 est un entraînement à moteur tubulaire électronique radio commandé. En fonctionnement, il effectue des mouvements radiaux.

- Mise en service du RolTop-868 avec le boîtier de programmation **elero** pour le réglage de différentes fonctionnalités.
- Protection du tablier à l'aide d'un déplacement libre (arrêt sécurisé du couple)
- Fonctionnalité de décharge du tablier (protection du tablier).
- Type s_onro avec déconnexion douce vers le bas frein anti-usure silencieux

La fonction de décharge et le déplacement libre en cas de protection de tablier ne sont activés qu'en mode radio.

- Les valeurs du RolTop-868 varient en fonction de la version, figurent sur la plaquette signalétique.
- Les différentes versions du RolTop-868 possèdent différents types de freinage en fonction du coupe et/ou de la tailles.. Il peut en résulter différents comportements de fonctionnement, p.ex. le déplacement de descente vers une position finale.

5 Montage



ATTENTION

Risque de blessure par des surfaces chaudes

Le moteur chauffe en fonctionnant, le boîtier de l'entraînement peut être chaud. Brûlures de la peau possibles

► Porter un équipement de sécurité personnel (gants de protection)

Déclenché par un défaut de matériau potentiel, il se peut que suite à une rupture de l'entraînement, à une rupture de chasse ou à un défaut d'embrayage il y ait un risque de blessures dues à un choc ou un impact.

► Des matériaux adaptés ont été utilisés pour la construction ainsi qu'un contrôle d'échantillonnage par une contrainte double a été réalisé selon DIN EN 60335-2-97.

Risque de blessure par chocs et/ou impacts engendrés par un support moteur mal monté ou mal enclenché. Menace par une stabilité ou un maintien insuffisant et par une énergie emmagasinée (force de pesanteur).

- Choix du support moteur selon les indications de couple.
- Le moteur doit être sécurisé avec l'ensemble du dispositif de sécurité joint.
- Vérification du bon enclenchement sur le support moteur et des couples de serrage corrects des vis.



AVERTISSEMENT

Risque de blessure par la tension électrique !



Électrocution possible.

- ▶ Ne faites réaliser les travaux électriques que par un électricien qualifié habilité.

Risque de blessure par la tension électrique !



Menace potentielle par des pièces qui sont porteuses de tension suite à un défaut.

- ▶ Le branchement électrique y compris le guide-câble est décrit dans le manuel d'utilisation et de montage.



ATTENTION

Risque de blessure par des dysfonctionnements dus à un mauvais montage.

Le moteur enroule de trop et détruit éventuellement des pièces de l'application.

- ▶ Pour une exploitation sûre, les positions finales doivent être réglées / programmées.
- ▶ Offre de formations du fabricant pour les entreprises spécialisées.

REMARQUE !



Défaillance de l'alimentation en énergie, rupture de pièces de la machine et autres dysfonctionnements..

- ▶ Il ne doit pas y avoir de montage erroné pour assurer un fonctionnement sûr et les réglages des positions finales doivent avoir été faits lors de la mise en service.



Endommagement du RolTop-868 par l'intrusion d'humidité.

- ▶ Toutes les extrémités des câbles et des branchements doivent être protégés de l'humidité sur tous les appareils de la classe de protection IP44. Cette mesure doit être appliquée immédiatement après le déballage du Rol-Top-868 de l'emballage d'origine.

- ▶ Le moteur doit être installé à l'abri des intempéries.

Important



Dans l'état lors de la livraison (Paramétrage d'usine) le Rol-Top D-868 est en mode mise en service.

- ▶ Le réglage des positions finales est nécessaire (voir chapitre 5.6).

Utilisation optimale du signal radio.

- ▶ Poser l'antenne de préférence libre et modifier la position de l'antenne si la réception est mauvaise.
- ▶ Ne pas plier, raccourcir ou rallonger l'antenne.
- ▶ Respecter une distance minimale de 15 cm entre deux entraînements radio.

5.1 Fixation mécaniques

Réflexion préalable importante :

L'espace de travail autour du moteur monté est le plus souvent très étroit. Se procurer donc avant l'installation mécanique un aperçu de la réalisation du raccordement électrique (voir le chapitre 5.2) et anticiper les modifications évtl. nécessaires.

REMARQUE !



Endommagements du câble électrique par écrasement ou contraintes de traction.

- ▶ Installer les conduites électriques de telle sorte qu'elles ne soient soumises à aucun écrasement ou tension.
- ▶ Veiller aux rayons de courbure des câbles (au moins 50 mm)
- ▶ Poser le câble de branchement avec une boucle vers le haut pour éviter l'intrusion d'eau dans le moteur.



Endommagement du moteur sous l'effet des forces d'impact.

- ▶ Glisser le moteur dans l'arbre, ne jamais forcer le moteur dans l'arbre et ne pas taper sur le moteur.
- ▶ Ne jamais laisser tomber le moteur.



Endommagement ou destruction du moteur par un perçage.

- ▶ Ne jamais percer le moteur !

Important



Ne fixer le RolTop-868 qu'avec les éléments de fixation prévus à cet effet.

Les dispositifs de commande montés de manière fixe doivent être apposés de manière visible.

- Le tablier doit être fixé à l'arbre d'enroulement.
- Le tube profilé doit présenter une distance suffisante par rapport au tube du moteur.
- Attention au jeu axial maximal (1 à 2 mm)

Intégration dans le tuyau profilé

- Ⓐ Insérer le moteur avec l'adaptateur correspondant et la bague d'entraînement dans le tuyau profilé
Poser le câble du moteur de manière protégée pour éviter un endommagement par la partie entraînée.

- Ⓑ Protéger le support côté opposé contre des mouvements axiaux, par exemple en vissant ou rivetant le support d'axe.
Protéger le moteur contre des mouvements axiaux!

- Ⓒ Fixer le tablier sur l'arbre !

Utilisez le moteur correctement, uniquement en position horizontale. Dans cette position, le câble de rattachement entraîne les éléments latéralement, hors de la zone d'enroulement du tablier.

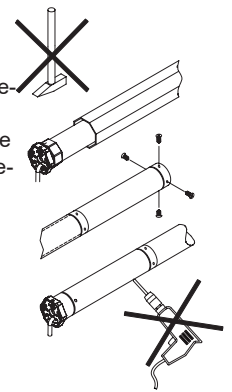

5.2 Raccordement électrique



AVERTISSEMENT

Danger de mort par un branchement électrique défectueux.



Électrocution possible.

- ▶ Vérifier le branchement correct du conducteur de terre avant la première mise en service.

REMARQUE !



Endommagement du RolTop-868 dû à un branchement électrique défectueux.

- ▶ Vérifier le branchement correct du conducteur de terre avant la première mise en service.



Endommagement ou destruction du RolTop-868 par l'intrusion d'humidité.

- ▶ Le branchement des extrémités du câble ou de la prise (guide-câble) réalisé par le client des appareils d'un type de protection IP 44 doit également être réalisé selon le type de protection IP 44.



Endommagement et/ou destruction du RolTop-868 des variantes avec 230 V 1 CA par une commande défectueuse.

- ▶ Les interrupteurs du moteur avec un pré-réglage sur ARRÊT (homme mort) doivent être apposés à proximité du RolTop-868 mais éloignés des pièces en mouvement et à une hauteur de plus de 1,5 m.

Important

En ce qui concerne le branchement électrique, il n'est pas nécessaire en règle générale de brancher puis débrancher le câble de raccordement et/ou du connecteur.

Il est particulièrement important, sur le RolTop-868 de type S, suivant la plaque de montage ou la plaque d'adaptateur utilisée, d'enlever la plaque vissée avant un remplacement de câble.

Branchement uniquement en l'absence de tension, mettre pour cela le câblage du moteur hors tension.

- 1 Pousser le verrouillage de la prise de l'appareil vers le câble à l'aide d'un tournevis adapté.
- 2 Déconnecter la prise.
- 3 Mettre la prise de l'appareil jusqu'à l'enclenchement du verrouillage.

Branchement et débranchement de la prise de l'appareil		
État de livraison	Déconnexion de la fiche	Connexion de la fiche

Fig. 4: Branchement et débranchement de la prise de l'appareil

5.3 Exemple de branchement RolTop-868 230V / 50Hz

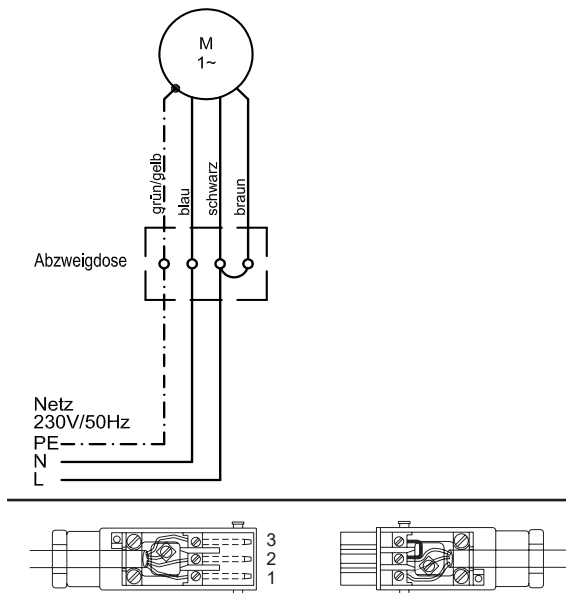

Fig. 5: Plan de câblage RolTop-868 230V / 50Hz et pose du câble avec raccord enfichable Hirschmann STAS-3 (avec pont)

5.4 Mise en service

Important



À la livraison, le moteur est en mode de mise en service. Il est nécessaire de régler les position finales à l'aide du câble de montage **elero** (cf. illustr. 6) ou d'un émetteur mural ou manuel **elero** (cf. illustr. 7).

► Le branchement du boîtier de programmation n'est permis que pour la mise en service du moteur et les opérations de réglage.

5.4.1 Raccordement pour boîtier de programmation

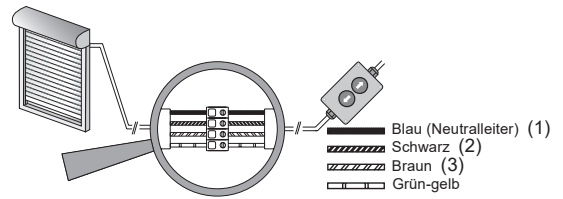

Fig. 6: Raccordement pour boîtier de programmation

- Raccorder au réseau.
- Il est possible de régler maintenant les positions finales à l'aide du boîtier de programmation **elero**.

5.4.2 Raccordement radio (mode émetteur)

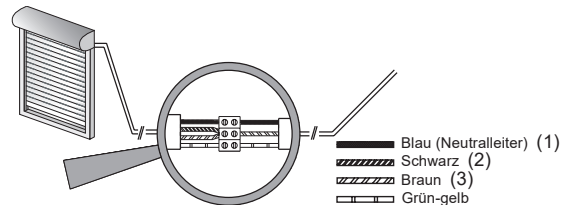

Fig. 7: Raccordement radio (mode émetteur)

- Raccorder au réseau.
- Le moteur se déplace brièvement vers le haut puis vers le bas.

Le moteur est en mode radiocommandé.

Il est possible maintenant de programmer l'émetteur.

5.5 Réglage des fins de course et de la décharge

Le réglage des positions finales et de la décharge peut s'effectuer soit

- par câble de montage **elero** (veiller au bon raccordement selon le chapitre 5.5.1) soit
- à l'aide de l'émetteur programmé. La programmation d'un émetteur pour un moteur est décrite dans le chapitre 5.7.

Réflexion préalable importante :

Décider déjà avant le réglage de la position finale réelle pour une certaine fonction de soulagement (différentes possibilités de combinaison conformément aux explications suivantes) :

On économise ainsi des réglages fastidieux.

Appuyer sur l'une des touches de déplacement jusqu'à ce que le moteur signale le passage dans le mode de programmation par un bref ARRÊT automatique. Il est possible maintenant de programmer les positions finales. Après avoir réglé les deux positions finales, le mode de réglage est terminé.

5.5.1 Fonctionnalité de décharge pour la(les) fin(s) de course

En plus de la programmation d'une position finale sur butée, la fonction de décharge pour le tablier peut être activée en une opération de travail.

Important



La fonction de décharge n'est activée qu'en mode radio.

Pour tout détail, consulter les autres sous-chapitres.

5.5.2 Fonctionnalité de décharge à la butée supérieure

Pour la variante B (voir le chapitre 5.6.8) et pour la variante C (voir le chapitre 5.6.9): Activer la fonctionnalité de décharge à la butée supérieure

- 1 Actionner avec le câble de montage ou un émetteur programmé, avec la touche **MONTÉE ▲** enfoncée selon l'instruction ① (chapitres 5.6.7 et 5.6.8) de plus la touche **DESCENTE ▼** (simultanément) et maintenir les deux touches enfoncées jusqu'à ce que le tablier s'arrête.

La fonctionnalité de décharge en butée supérieure est activée.

5.5.3 Fonctionnalité de décharge à la butée inférieure

Pour la variante C (voir le chapitre 5.6.8) et pour la variante D (voir le chapitre 5.6.9): Activer la fonctionnalité de décharge à la butée inférieure

- 1 A partir de la position tablier moyenne, actionner avec le câble de montage ou un émetteur programmé, avec la touche **DESCENTE ▲** enfoncée selon l'instruction ① (chapitres 5.6.8 et 5.6.9) de plus la touche **MONTÉE ▼** (simultanément) et maintenir les deux touches enfoncées jusqu'à ce que le tablier s'arrête.

La fonctionnalité de décharge en butée inférieure est activée.

Important



La protection du tablier ne s'adapte à ce dernier qu'après un déplacement complet et ininterrompu vers le haut et vers le bas.

5.5.4 Modifier / supprimer la position finale et suppression de la fonctionnalité de décharge

Une modification et/ou la suppression des différentes positions finales n'est pas possible. Ceci se fait toujours par paire (position finale supérieure et inférieure simultanément)

Par la suppression de la position finale, le réglage de la fonctionnalité de décharge optionnelle est également perdu.

Pour modifier ou supprimer les positions finales et supprimer la fonction de décharge, interrompre l'alimentation de tension.

Après une brève séparation du réseau d'alimentation, les positions finales peuvent être supprimées dans les 5 minutes.

Modifier/supprimer les positions finales

- 1 Rétablir l'alimentation en tension après la coupure réseau.
- 2 Appuyer simultanément dans une position centrale du tablier avec le câble de montage ou l'émetteur appreni les deux touches directionnelles (**▲** et **▼**) et les maintenir enfoncées jusqu'à ce que le moteur fasse un aller retour rapide.

Modifier/supprimer les positions finales

La suppression du paramétrage des positions finales est terminée.

Les positions finales peuvent être réglées à nouveau.

5.5.5 Programmer et/ou effacer d'autres positions du tablier

Programmer et/ou effacer une position intermédiaire : voir instructions d'utilisation de l'émetteur

Programmer et/ou effacer une position de ventilation : voir instructions d'utilisation de l'émetteur

5.5.6 Quatre variantes de réglages de position finale

Quatre combinaisons différentes de réglage des positions finales sont possibles, elles doivent être choisies à bon escient en fonction des conditions techniques préalables du tablier.

Réglages des positions finales (4 variantes)	possibles avec
A Position finale haute et basse réglable au gré	Ressort de suspension, rubans, sangle
B Butée supérieure fixe, position finale inférieure réglable au gré	Ressort de suspension, rubans, sangle, tampon de butée, barre angulaire
C Butées supérieure et inférieure fixes	verrou de blocage automatique, raccords ondulés, tampon de butée, profilé angulaire
D Position finale haute réglable au gré, butée inférieure fixe	Verrou de blocage automatique

5.5.7 Variante A : Position finale haute et basse réglable au gré

Variante A :

Position finale haute et basse réglable au gré

- ① Appuyer dans une position centrale du tablier avec le câble de montage ou un émetteur programmé la touche **MONTÉE ▲** jusqu'à ce que le tablier ait atteint la position finale supérieure. Le moteur démarre, s'arrête brièvement puis continue (tant que la touche **MONTÉE ▲** est appuyée). Des corrections sont possible à l'aide des touches **▲** et **▼**.
- ② Maintenir la touche **DESCENTE ▼** enfoncée jusqu'à ce que le moteur s'arrête automatiquement. La position finale supérieure est réglée.
- ③ Appuyer à nouveau sur la touche **DESCENTE ▼** jusqu'à ce que le tablier ait atteint la position finale basse souhaitée. Le moteur démarre, s'arrête brièvement puis continue (tant que la touche **DESCENTE ▼** est appuyée). Des corrections sont possible à l'aide des touches **▲** et **▼**.

Variante A :

Position finale haute et basse réglable au gré

- ④ Maintenir la touche **MONTÉE ▲** enfoncée jusqu'à ce que le moteur s'arrête automatiquement. La position finale basse est réglée

Le réglage des positions finales de la variante A est terminé.

5.5.8 Variante B : Butée supérieure fixe, position finale inférieure réglable au gré

Variante B : Butée supérieure fixe, position finale inférieure réglable au gré

- ① Appuyer dans une position centrale du tablier avec le câble de montage ou un émetteur programmé la touche **MONTÉE ▲** jusqu'à ce que le tablier ait atteint la position finale supérieure. (rejoint la butée supérieure)
Le moteur démarre, s'arrête brièvement puis continue (tant que la touche **MONTÉE ▲** est appuyée). Le moteur se coupe automatiquement dès qu'il atteint la butée supérieure.
- ② Maintenir la touche **DESCENTE ▼** enfoncée jusqu'à ce que le moteur s'arrête automatiquement. La position finale supérieure est réglée.
En option : Activation de la fonctionnalité de décharge de la butée supérieure : voir le chapitre 5.6.2.
- ③ Appuyer à nouveau sur la touche **DESCENTE ▼** jusqu'à ce que le tablier ait atteint la position finale basse souhaitée.
Le moteur démarre, s'arrête brièvement puis continue (tant que la touche est appuyée). Des corrections sont possible à l'aide des touches **▲** et **▼**.
- ④ Maintenir la touche **MONTÉE ▲** enfoncée jusqu'à ce que le moteur s'arrête automatiquement.

Le réglage des positions finales de la variante B est terminé.

5.5.9 Variante C : Butées supérieure et inférieure fixes

Variante C : Butées supérieure et inférieure fixes

- ① Appuyer dans une position centrale du tablier avec le câble de montage ou un émetteur programmé la touche **MONTÉE ▲** jusqu'à ce que le tablier ait atteint la position finale supérieure. (rejoint la butée supérieure)
Le moteur démarre, s'arrête brièvement puis continue (tant que la touche **MONTÉE ▲** est appuyée). Le moteur se coupe automatiquement dès qu'il atteint la butée supérieure.
- ② Maintenir la touche **DESCENTE ▼** enfoncée jusqu'à ce que le moteur s'arrête automatiquement. La position finale supérieure est réglée.
En option : Activation de la fonctionnalité de décharge de la butée supérieure : voir le chapitre 5.6.2.

Variante C : Butées supérieure et inférieure fixes

- ③ Appuyer à nouveau sur la touche **DESCENTE ▼** jusqu'à ce que le tablier ait atteint la position finale basse (rejoint la butée inférieure).
Le moteur démarre, s'arrête brièvement puis continue (tant que la touche **DESCENTE ▼** est enfoncée).
Le moteur se coupe automatiquement dès qu'il atteint la butée inférieure.
- ④ Maintenir la touche **MONTÉE ▲** enfoncée jusqu'à ce que le moteur s'arrête automatiquement. La position finale basse est réglée
En option : Activation de la fonctionnalité de décharge de la butée inférieure : voir le chapitre 5.6.3.

Le réglage des positions finales de la variante C est terminé.

5.5.10 Variante D Position finale haute réglable au gré, butée inférieure fixe

Variante D : Position finale haute réglable au gré, butée inférieure fixe

- ① Appuyer dans une position centrale du tablier avec le câble de montage ou un émetteur programmé la touche **MONTÉE ▲** jusqu'à ce que le tablier ait atteint la position finale supérieure.
Le moteur démarre, s'arrête brièvement puis continue (tant que la touche est appuyée). Des corrections sont possible à l'aide des touches **▲** et **▼**.
- ② Maintenir la touche **DESCENTE ▼** enfoncée jusqu'à ce que le moteur s'arrête automatiquement. La position finale supérieure est réglée.
- ③ Appuyer à nouveau sur la touche **DESCENTE ▼** jusqu'à ce que le tablier ait atteint la position finale basse (rejoint la butée inférieure).
Le moteur démarre, s'arrête brièvement puis continue (tant que la touche **DESCENTE ▼** est enfoncée).
Le moteur se coupe automatiquement dès qu'il atteint la butée inférieure.
- ④ Maintenir la touche **MONTÉE ▲** enfoncée jusqu'à ce que le moteur s'arrête automatiquement. La position finale basse est réglée
En option : Activation de la fonctionnalité de décharge de la butée inférieure : voir le chapitre 5.6.3.

Le réglage des positions finales de la variante D est terminé.

5.6 Programmation de l'émetteur

Important



Conditions : Le moteur se trouve en mode radio commandé.
► Si les positions finales ne sont pas programmées, le tablier se détachera de l'arbre d'enroulement.

Programmation du (premier) émetteur		
	Procédure	Résultat
1	Couper et rallumer la tension réseau	Le moteur est ensuite prêt à la programmation pour une durée de 5 minutes.

Programmation du (premier) émetteur		
	Procédure	Résultat
2	Appuyer pendant env. 1s sur la touche d'apprentissage P de l'émetteur à programmer.	La lampe témoin s'allume L'entraînement est alors pendant env. 2 minutes) en mode apprentissage (déplacements de montée/descente).
3	Dès que le tablier entame une montée (max. 1 sec.), appuyez sur la touche MONTEE ▲ .	La lampe témoin s'allume brièvement. Le tablier s'arrête brièvement, poursuit sa course, s'arrête puis se déplace dans la direction Descente.
4	Dès que le tablier entame une descente (max. 1 sec.), appuyez sur la touche DESCENTE ▼ .	La lampe témoin s'allume brièvement. Le moteur s'arrête.
Le (premier) émetteur est programmé.		

5.7 Programmer un (des) émetteur(s) supplémentaire(s)

Il est possible de programmer jusqu'à 16 émetteurs.

Programmer un (des) émetteur(s) supplémentaire(s)		
	Procédure	Résultat
1	Sur un <i>émetteur déjà programmé</i> appuyer en même temps env. 3 secondes sur la touche MONTEE ▲ , sur la touche DESCENTE ▼ et sur la touche P .	La lampe témoin s'allume Le récepteur se trouve désormais en mode apprentissage (déplacements de montée/descente).
	<i>(alternative à la ligne précédente) Couper et rallumer la tension réseau</i>	<i>Le moteur est ensuite prêt à la programmation pour une durée de 5 minutes.</i>
2	Sur l'émetteur à programmer supplémentaire, appuyer sur la touche P .	La lampe témoin s'allume brièvement. L'entraînement est alors (pendant env. 2 minutes) en mode apprentissage (déplacements de montée/descente).
4	Appuyer, sur l'émetteur (<i>supplémentaire</i>) à programmer immédiatement (au plus 1 seconde) après le début de la montée, sur la touche MONTEE ▲ .	La lampe témoin s'allume brièvement. Le tablier s'arrête brièvement, poursuit sa course, s'arrête puis se déplace dans la direction Descente.
5	Appuyer, sur l'émetteur (<i>supplémentaire</i>) à programmer immédiatement (au plus 1 seconde) après le début de la descente, sur la touche DESCENTE ▼ .	La lampe témoin s'allume brièvement. Le moteur s'arrête.
L'émetteur supplémentaire à programmer est programmé.		

Arrêter le mode programmation radio bidirectionnel : Appuyer au moins 6 secondes sur la touche **STOP** jusqu'à ce que le témoin lumineux s'allume (selon l'émetteur).

5.8 Données techniques

Un résumé des paramètres techniques les plus importants figure dans la "Fiche de données techniques" disponible séparément.

6 Dépannage

Problème / Erreur	Cause possible	Remède Réparation
<ul style="list-style-type: none"> Le moteur s'arrête durant un déplacement 	<ul style="list-style-type: none"> Les positions finales ne sont pas réglées Le moteur se trouve en mode de réglage 	<ul style="list-style-type: none"> Régler les positions finales
<ul style="list-style-type: none"> Le moteur s'arrête après un bref instant 	<ul style="list-style-type: none"> Une position finale a été enregistrée Déplacement difficile des lamelles 	<ul style="list-style-type: none"> Programmer la seconde position finale Vérifier le fonctionnement sans accrocs des lamelles
<ul style="list-style-type: none"> Le moteur ne se déplace que dans un sens 	<ul style="list-style-type: none"> Erreur de raccordement 	<ul style="list-style-type: none"> Vérifier le raccordement
<ul style="list-style-type: none"> Le moteur ne réagit pas 	<ul style="list-style-type: none"> Pas de tension réseau. Le limiteur de température s'est déclenché 	<ul style="list-style-type: none"> Vérifier la tension réseau Laisser refroidir le moteur
<ul style="list-style-type: none"> Le moteur n'apprend pas les positions finales 	<ul style="list-style-type: none"> Mouvement de déplacement arbitraire Course trop brève jusqu'à la position finale / la butée 	<ul style="list-style-type: none"> Suppression des positions finales Nouveau réglage des positions finales Le moteur doit fonctionner, s'arrêter brièvement puis continuer (tant qu'une touche au câble de montage elero ou à un émetteur programmé est enfoncée).

Fig. 8: Dépannage sur le RoTop-868

7 Maintenance

Le RoTop-868 ne nécessite aucun entretien.

8 Réparation

Pour toute question, s'adresser au revendeur spécialisé. Toujours préciser les informations suivantes :

- Référence et désignation d'article : voir la plaque signalétique
- Type d'erreur
- Incidents inhabituels qui ont précédé l'erreur
- Circonstances concomitantes
- Cause possible

9 Adresse du fabricant

elero GmbH Antriebstechnik Maybachstr. 30 73278 Schlierbach Deutschland / Allemagne	Tél. : +49 7021 9539-0 Fax : +49 7021 9539-212 info@elero.de www.elero.com
---	---

Pour s'adresser à un interlocuteur en dehors de l'Allemagne, consulter notre site Internet.

10 Démontage et mise au rebut

Après le déballage, l'emballage doit être éliminé conformément aux réglementations en vigueur.

Après sa dernière utilisation, le produit doit être éliminé conformément aux réglementations en vigueur. La mise au rebut est partiellement soumise à une réglementation. Ne remettre le produit à éliminer qu'à une entreprise de collecte autorisée.

Informations environnementales

Nous avons renoncé à tout emballage superflu. L'emballage peut facilement être séparé en trois catégories de matériaux : carton (emballage), polystyrène (rembourrage) et polyéthylène (sachets, mousse, film de protection).

L'appareil se compose de matériaux qui peuvent être réutilisés, s'il est démonté par une entreprise spécialisée. Tenir compte des dispositions locales concernant la mise au rebut du matériel d'emballage et des anciens appareils.

Lors du démontage, il faut s'attendre à des risques supplémentaires qui n'apparaissent pas pendant l'utilisation.



AVERTISSEMENT

Risque de blessure par la tension électrique !

Électrocution possible.

- ▶ Couper les conduites d'alimentation d'énergie et décharger les accumulateurs d'énergie chargés. Attendre au moins 5 minutes après la mise hors service afin que le moteur puisse refroidir et que les condensateurs perdent leur énergie.
- ▶ Lors de travaux de démontage situés plus haut que le corps, utiliser des montées mécaniques adaptées, testées et stables.
- ▶ Seul le personnel tel qu'il est décrit dans le chapitre "Indications de sécurité pour l'installation électrique" peut procéder aux travaux sur le système électrique

Mise à la ferraille

En cas de mise à la ferraille du produit, respecter les lois et les dispositions internationales, nationales et régionales en vigueur.



Veiller à ce que la possibilité de réutilisation de démontage et de tri des matériaux, et des sous-groupes soient pris en considération au même titre que les dangers pour la santé et l'environnement lors du recyclage et de la mise au rebut.



ATTENTION

Dégâts environnementaux en cas de mise au rebut inadéquate

- ▶ Les déchets électriques et les composants électronique sont soumis à un traitement particulier de mise au rebut et ne doivent être enlevés que par les entreprises spécialisées agréées.

- ▶ Les groupes de matériaux tels que les matières plastiques et les métaux de différente nature doivent être remis trié au processus de recyclage et/ou d'élimination.

Élimination des composants électriques et électroniques

L'élimination et le recyclage des composants électriques et électroniques doivent s'effectuer selon les lois et/ou les directives correspondantes.

11 Remarques à propos de la déclaration de conformité de l'UE

Par la présente, l'entreprise **elero** GmbH déclare que le moteur tubulaire RoITop-868 est conforme aux exigences fondamentales et aux dispositions applicables des directives CE. La déclaration de conformité intégrale peut être téléchargée dans la rubrique Téléchargements sur notre site web www.elero.com/downloads-service/



12 Caractéristiques techniques et dimensions

Les données techniques indiquées sont soumises à des tolérances (conformément aux normes respectivement en vigueur).

Après l'installation de la motorisation, le mécanicien de volets roulants et de protection solaire doit noter dans les instructions de montage et d'utilisation le type de motorisation installé et l'emplacement de montage.

Caractéristiques techniques et dimensions

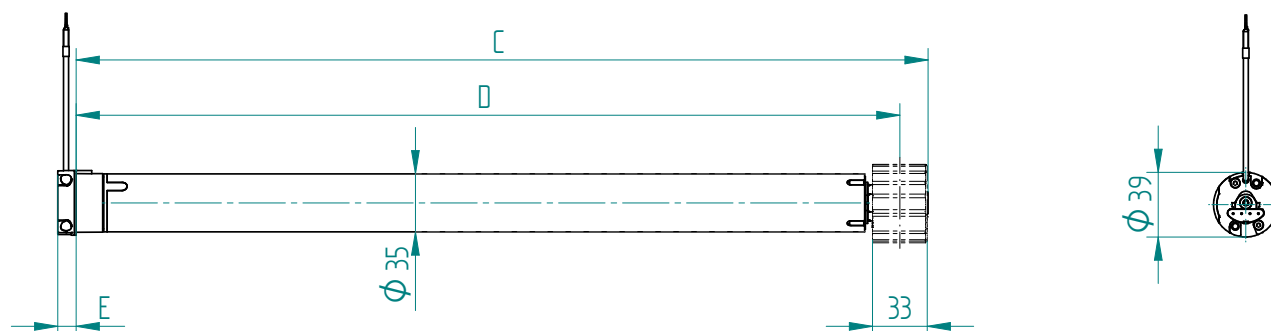

12.1 RevoLine S-868

Baugröße / Typ	S1,5/70 -868	S3/30 -868	S5/30 -868	S5 -868	S8 -868	S10 -868 FL	S12 -868 FL	S12/11 -868 FL
Voltes routlants			■	■	■	■	■	■
Stores interieurs	■	■	■	■	■	■	■	■
Frein silencieux souple	■	■	■	■	■	-	-	-
Tension nominale [V]	1 ~ 230	1 ~ 230	1 ~ 230	1 ~ 230	1 ~ 230	1 ~ 230	1 ~ 230	1 ~ 230
Fréquence nominal [Hz]	50	50	50	50	50	50	50	50
Coupe nominal [Nm]	1,5	3	5	5	8	10	12	12
Vitesse de rotation nominale [1/min]	70	30	30	17	17	17	17	11
Courant nominal [A]	0,55	0,55	0,73	0,55	0,73	0,55	0,73	0,55
Puissance absorbée nominale [W]	130	130	168	130	168	130	168	130
Diamètre de l'arbre [mm]	38	38	38	38	38	38	38	38
Zone interrupteurs fin de course (tours)	160	80	40	40	40	40	40	40
Degrée de service (IP-Code)	44	44	44	44	44	44	44	44
Durée de service (min S2)	5	5	4	5	4	4	4	4
Fréquence de transmission [MHz]	869,525							
Puissance d'émission [mW] [dBm]	≤ 500 ≤ 10							
Longeur C [mm]	534	534	534	534	534	514	534	514
Longeur D [mm]	517	517	517	517	517	497	517	497
Longeur E [mm]	11	11	11	11	11	11	11	11
Poids [kg]	1,3	1,2	1,3	1,2	1,3	1,2	1,4	1,2
Température de l'environnement de service [°C]	-20 ... 60	-20 ... 60	-20 ... 60	-20 ... 60	-20 ... 60	-20 ... 60	-20 ... 60	-20 ... 60
Classe de protection I 	■	■	■	■	■	■	■	■
Conformité (Marquage CE)	■	■	■	■	■	■	■	■
VDE sceau 	■	■	■	■	■	■	■	■
EMV preuve 	■	■	■	■	■	■	■	■
Artikel-Nr. (Roundhead / tête d'étoiles)	302220006	302120006	302320006	302340006	302540006	308240006	308140006	30816006



Caractéristiques techniques et dimensions

12.2 RevoLine M-868

Baugröße / Typ	M6 -868	M7/23 -868	M10 -868	M10-K -868	M12/23 -868	M20 -868	M30 -868	M40 -868	M50 -868
Couple assignée [Nm]	6	7	10	10	12	20	30	40	50
Vitesse assignée [1/min]	14	23	14	14	23	14	14	14	14
Tension assignée [V]	1 ~ 230	230 ... 240	1 ~ 230	1 ~ 230	1 ~ 230	1 ~ 230	1 ~ 230	1 ~ 230	1 ~ 230
Fréquence assignée [Hz]	50	50	50	50	50	50	50	50	50
Frein anti-usure silencieux	■	■	■	■	■	■	-	-	-
Courant assignée [A]	0,52	0,60	0,60	0,60	0,90	0,90	0,90	1,20	1,30
Puissance assignée [W]	118	140	140	140	200	200	200	270	300
Diamètre d'arbre [mm]	50	50	50	50	50	50	50	50	50
Type de protection (IP)	44	44	44	44	44	44	44	44	44
Nombre de tours entre les fins de courses	40	40	40	40	40	40	40	40	40
Durée de service (min S2)	4	5	5	4	4	4	4	5	4
Fréquence de transmission [MHz] bande	868	868	868	868	868	868	868	868	868
Puissance d'émission [mW] [dBm]	≤ 500 ≤ 10	≤ 500 ≤ 10	≤ 500 ≤ 10	≤ 500 ≤ 10	≤ 500 ≤ 10	≤ 500 ≤ 10	≤ 500 ≤ 10	≤ 500 ≤ 10	≤ 500 ≤ 10
Longueur C [mm]	446	466	466	391	526	526	516	546	546
Longueur D [mm]	429	449	449	374	509	509	499	529	529
Longueur E [mm] (elero, tête ronde, tête étoilée)	14 12 19	14 12 19	14 12 19	14 12 19	14 12 19	14 12 19	14 12 19	14 12 19	14 12 19
Poids [kg]	1,6	1,7	1,7	1,5	1,9	2,1	2,3	2,6	3,1
Température ambiante de service [°C]	-20 ... 60	-20 ... 60	-20 ... 60	-20 ... 60	-20 ... 60	-20 ... 60	-20 ... 60	-20 ... 60	-20 ... 60
Class de protection I 	■	■	■	■	■	■	■	■	■
Conformité 	■, ■	■, ■	■, ■	■, ■	■, ■	■, ■	■, ■	■, ■	■, ■
Câble de connexion enfichable [m]	2,0	2,0	2,0	2,0	2,0	2,0	2,0	2,0	2,0
Numéro d'article (elero, tête ronde, tête étoilée)	343020006 393020006	342260006 382260006	342220006 382220006 392220006	341120006 381120006	342350001 382350001	342320006 382320006 392320006	342420006 382420006 392420006	342520006 392520006	342620006 392620006

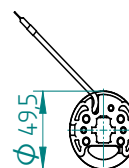
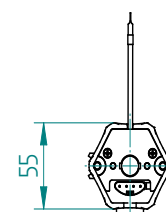
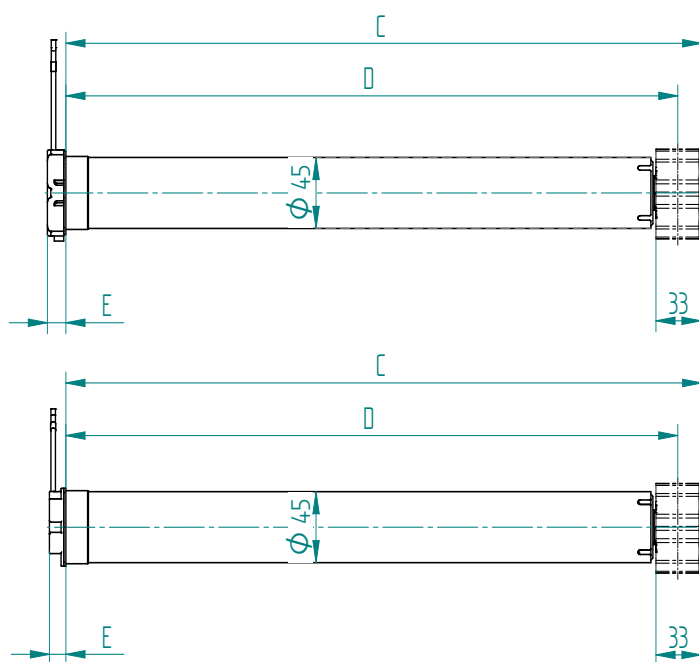

Caractéristiques techniques et dimensions

12.3 RevoLine M-868

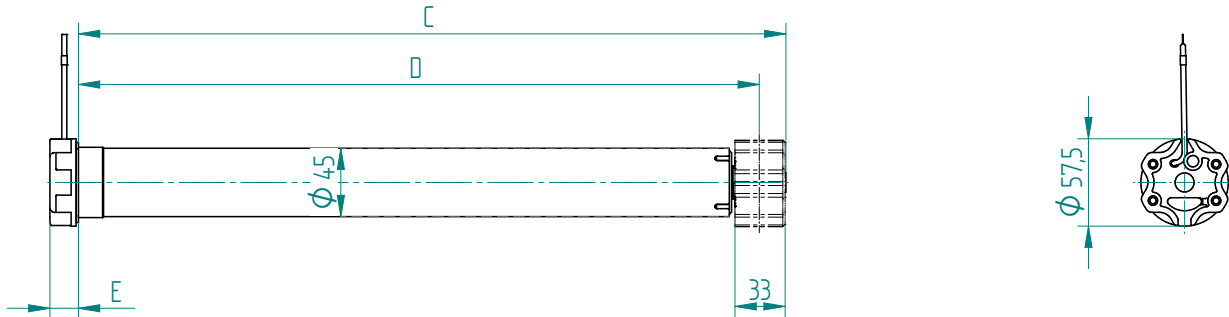

12.4 RevoLine L-868

Taille / type	RoITop	
	L60-868	L80-868
Tension nominale [V]	1 ~ 230	
Fréquence nominal [Hz]	50	
Frein silencieux souple	-	
Protection du tablier à l'aide d'un déplacement libre	•	-
Couple nominal [Nm]	60	80
Vitesse de rotation nominale [tr./min.]	14	
Courant nominal [A]	1,9	2,0
Puissance absorbée nominale [W]	430	470
Diamètre de l'arbre [mm]	63	
Degré de protection (IP)	44	
Zone interrupteurs fin de course [tours]	40	
Durée de service (min S2)	4	
Fréquence de transmission [MHz]	868 bande	
Puissance d'émission [mW] [dBm]	≤ 500 ≤ 10	
Longueur C [mm]	575	
Longueur D [mm]	558	
Longueur E [mm]	14	
Poids (kg)	3,3	3,6
Température de l'environnement de service [°C]	-20 à +60	
Niveau de pression acoustique d'émission (dBA)	< 70	
Classe de protection I	•	
Câble de raccordement enfichable (m)	2,0	

Numéro d'article	36 732.0006	36 732.0076	36 742.0006	36 742.0076
------------------	-------------	-------------	-------------	-------------

